



ETS 215

Épandeur de liants pulvérulents
tracté ou monté sur châssis

Équipement Travaux Publics



Adaptables sur :

- Remorque double essieux 18 tonnes
- Tombereaux articulés de type VOLVO A25, CAT D250, TEREX 6x6, BELL...
- Porteurs routiers RENAULT, MERCEDES, MAN, SCANIA...

Rabaud



Le sens de l'innovation

Caractéristiques techniques

- Capacité de cuve 15 m²
- Renforts intérieurs de cuve
- 2 trappes de visite
- 2 orifices de remplissage pneumatiques
- Soupape de sécurité
- 2 sondes de niveau (Haut/Bas) avec buzzer
- Largeur d'épandage fixe 2,30 m
- Jupes anti-poussières multibandes
- Trappe d'entretien diffuseurs
- Capteur de la vitesse d'avancement
- Largeur hors tout 2,50 m
- Eclairage routier
- 2 projecteurs de travail arrière

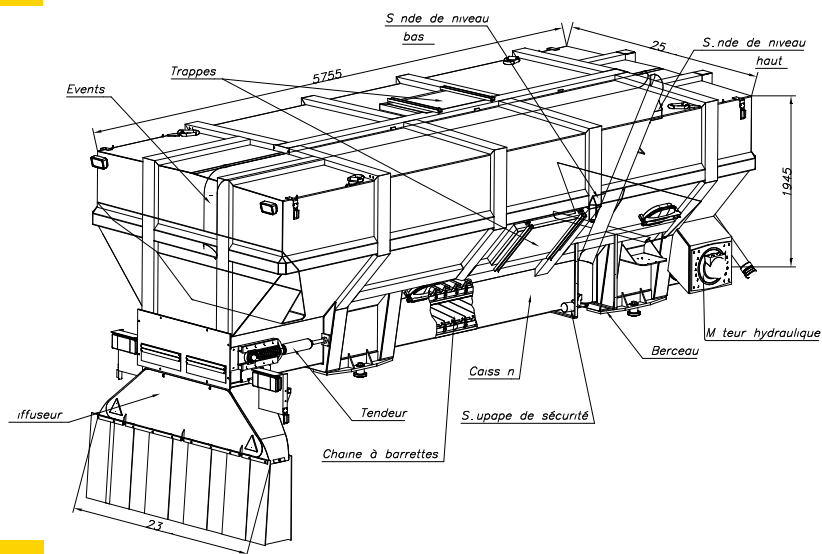

Système d'épandage

- Système de distribution du liant par chaîne à barrettes proportionnel à la vitesse d'avancement
- Ce système simple et fiable réduit considérablement la consommation des pièces d'usure
- Cuve fermée pour une meilleure étanchéité
- Epandage du liant par diffuseur
- Réglages du débit obtenu par potentiomètre
- Console de commande en cabine regroupant les fonctions de réglage et de contrôle

Équipement porteur

- Prise de force 540 ou 1000 T/mn (tracteur agricole)
- Prise de mouvement Arrière Moteur (PAM) pouvant fonctionner en continu (engin routier)
- Pompe auxiliaire hydraulique (engin de chantier)



ETS 215 VOLVO A25C



ETS 215 sur remorque double essieu

Options

- Système de contrôle électronique avec/sans imprimante
- Indication électronique du poids embarqué avec/sans imprimante
- Compresseur 1200 l/min avec réservoir 150 litres
- Kit rangement tuyaux
- Kit nettoyeur H.P

Coordonnées